

# S403

T.C.  
MİLLÎ EĞİTİM BAKANLIĞI  
EĞİTİM TEKNOLOJİLERİ GENEL MÜDÜRLÜĞÜ  
Sınav Hizmetleri Daire Başkanlığı

KİTAPÇIK  
TÜRÜ

# A

SERMAYE PİYASASI KURULU LİSANSLAMA SINAVLARI  
**SERMAYE PİYASASI FAALİYETLERİ İLERİ DÜZEY (İD)**  
21 AĞUSTOS 2011 Saat: 14.30 PAZAR 4. OTURUM

Adayın Adı ve Soyadı :  
Aday Numarası (T.C. Kimlik No) :  
Sınav Salon No : Sıra No:

**DİKKAT: 1. Bu sınavda, 4 modüle ait test soruları yer almaktadır.**

	Soru sayısı	Sayfa No
2360 - Ulusal ve Uluslararası Piyasalar	25	2
2380 - Finansal Yönetim	25	6
2400 - Analiz Yöntemleri	25	10
2420 - Muhasebe, Denetim ve Etik Kurallar	25	14

2. Soru kitapçıklarını kontrol ederek, baskı hatası olan kitapçığın değiştirilmesi için sınav başlamadan önce salon sorumlularına başvurunuz.
3. Sınavda hesap makinesi kullanabilirsiniz. Ancak alfabetik tuş takımına sahip olan hesap makineleri, databank, el bilgisayarı vb. özel elektronik donanımların kullanılması ve bulundurulması yasaktır. Bu cihazları yanında bulunduran adayların sınavları geçersiz sayılacaktır.

### CEVAP KÂĞIDI İLE İLGİLİ AÇIKLAMALAR

1. Cevap kâğıdı üzerine yazacağınız yazı ve yapacağınız işaretlemelerde kurşun kalemde başka kalem kullanmayınız.
2. Size verilen cevap kâğıdında yazılı olan bilgilerin size ait olup olmadığını kontrol ediniz. Cevap kâğıdı kullanılmayacak durumdaysa veya size ait değilse verilecek yedek cevap kâğıdına, kimliğinizle ilgili bilgileri, salon başkanının açıklamalarına göre yazınız.
3. Cevap kâğıdında “**Ulusal ve Uluslararası Piyasalar**”, “**Finansal Yönetim**”, “**Analiz Yöntemleri**” ve “**Muhasebe, Denetim ve Etik Kurallar**” testleri için dört ayrı sütun bulunmaktadır. Cevaplarınızı cevap kâğıdındaki ilgili sütunlara aşağıdaki örnekte olduğu gibi yuvarlağı, dışına taşırmadan işaretleyiniz. **Yanlış karalamalarınızı düzeltirken yuvarlağın içini temizce siliniz.**

ÖRNEK KODLAMA:

### SORU KİTAPÇIĞI İLE İLGİLİ AÇIKLAMA

1. Bu soru kitapçığında toplam **100** soru bulunmaktadır. Bir modül için **45** dakikalık cevaplama süresi verilmiştir. Kitapçığın tümü için verilen cevaplama süresi **180** dakikadır.
2. Sınavlarda başarılı sayılmak için her modülden alınan notun en az **60** ve aritmetik ortalamasının en az **70** olması zorunludur.
3. Her sorunun dört seçeneğı vardır. Dört seçenektan sadece bir tanesi doğru cevaptır. Doğru bulduğunuz seçeneğı cevap kâğıdında o soru için ayrılan yerde bularak işaretleyiniz.
4. **Cevaplamaya istediğiniz testin, istediğiniz sorusundan başlayabilirsiniz. Yalnız cevaplarınızı, cevap kâğıdında o test için ayrılmış olan bölümdeki aynı numaralı cevap yerine işaretlemeyi unutmayınız.**
5. Size ayrı bir karalama kâğıdı verilmeyecektir. Soru kitapçığınızın içindeki boş alanları karalama yapmak için kullanabilirsiniz.
6. Cevabını bilmediğiniz sorular üzerinde fazla zaman kaybetmeden diğer sorulara geçiniz. Zamanınız kalırsa bu sorulara daha sonra dönebilirsiniz.
7. **Puanlamada her doğru cevaba eşit puan verilecek, yanlış cevaplarınız dikkate alınmayacaktır.**
8. Sınavın bitiminde cevap kâğıdınızı ve soru kitapçığınızı salon sorumlularına teslim etmeyi unutmayınız.

Arka kapağına geçiniz.

### DİKKAT:

Testteki sorular 21.06.2011 tarihi itibarıyla hazırlanmıştır. Bu tarihten sonra sınav konuları ile ilgili yasa değişiklikleri yapılmış olsa bile, soruları cevaplandırırken bu değişiklikleri dikkate almayınız.

1. Aşağıdakilerden hangisi T.C. Merkez Bankası nezdinde faaliyet gösteren Bankalararası Para Piyasasındaki işlem çeşitlerinden biri değildir?

- A) Döviz Alım İhalesi İşlemleri
- B) Geç Likidite Penceresi İşlemleri
- C) Gün İçi Likidite İmkânı
- D) TL Depo İşlemleri

2. I-Açık Piyasa İşlemleri, yalnızca para politikası amaçları için yürütülür.  
II-Hazineden direkt menkul kıymet alımı Açık Piyasa İşlemidir.  
III-Açık Piyasa İşlemleri ile piyasanın likiditesi ayarlanmaktadır.

T.C. Merkez Bankası Açık Piyasa İşlemleri ile ilgili olarak yukarıda belirtilen hususlardan hangisi/hangileri doğrudur?

- A) Yalnız III
- B) I - II
- C) I - III
- D) I - II - III

3. Ülkemizdeki Açık Piyasa İşlemleri ile ilgili olarak aşağıdaki ifadelerden hangisi yanlıştır?

- A) Repo ve Ters Repo işlemi vadesi 91 günü aşamaz.
- B) İşlemlerden T.C. Merkez Bankası tarafından belirlenen oranlarda komisyon alınır.
- C) Likidite açığının geçici olduğu durumlarda T.C. Merkez Bankası Repo işlemi yapar.
- D) Likidite fazlalığının kalıcı olduğu durumlarda T.C. Merkez Bankası Doğrudan Satım işlemi yapar.

4. Aşağıdakilerden hangisi, bankaların, Türk Lirası alışverişlerini yapabilmek için kendi aralarında oluşturdukları Türk Lirası piyasasının bir özelliği değildir?

- A) İşlem yapma maliyeti T.C. Merkez Bankası bünyesindeki organize piyasalara göre düşüktür.
- B) Bankaların kendi aralarında fon alışverişinde herhangi bir teminat istenmemektedir.
- C) Bankaların işlem yapma limitleri kamu otoriteleri tarafından belirlenmektedir.
- D) İşlemler telefonla pazarlık usulüyle yapılabilmektedir.

5. Bankalararası Tahvil Piyasasında oranlar, aşağıdaki pazarların hangisinde gerçekleşen oranlar baz alınarak tespit edilmektedir?

- A) Gözaltı Pazarı
- B) İkinci Ulusal Pazar
- C) İMKB Repo-Ters Repo Pazarı
- D) İMKB Kesin Alım Satım Pazarı

6. İstanbul Menkul Kıymetler Borsası Hisse Senetleri Piyasasında verilebilecek emir türleri ile ilgili olarak aşağıdakilerden hangisi yanlıştır?

- A) Açılış Fiyatlı Emirler: Açılış seansı süresince yalnızca miktar belirtilerek girilen emirlerdir.
- B) Özel Limit Fiyatlı Emirler: Borsa Yönetim Kurulu tarafından belirlenen miktarın üzerinde bir bütün olarak işlem gören emirlerdir.
- C) Kalanı İptal Et Emirleri: Fiyat ve miktarın belirtildiği ancak emrin girildiği anda karşılanmayan bölümünün otomatik olarak iptal edildiği emir türüdür.
- D) Limit Fiyatlı Emirler: Fiyat ve miktarın belirtildiği emirlerdir. Emrin gerçekleşmeyen bölümü sistemde pasif olarak geçerlilik süresinin sonuna kadar bekler.

7.

Baz Fiyat Aralığı (TL)	Fiyat Adımı (TL)
25,10-50,00	0,10
50,25-100,00	0,25
100,50-250,00	0,50

Yukarıdaki tabloda İstanbul Menkul Kıymetler Borsası (İMKB) Hisse Senetleri Piyasasında belirli baz fiyat aralığındaki hisse senetleri için uygulanmakta olan fiyat adımları gösterilmektedir. İMKB'de işlem gören BBBB.E hisse senedinde ikinci seansta uygulanan fiyat adımı 0,25 TL olduğuna göre bu hisse senedinin birinci seans ağırlıklı ortalama fiyatı aşağıdakilerden hangisi olamaz?

- A) 50,12 TL                      B) 60,20 TL  
C) 99,90 TL                      D) 100,24 TL

8. İstanbul Menkul Kıymetler Borsası Hisse Senetleri Piyasasında aşağıdaki emir türlerinden hangisi maksimum lot miktarı sınırlamasına tabidir?

- A) Özel Limit Değerli Emir  
B) Kalanı İptal Et Emri  
C) Özel Emir  
D) Limit Fiyatlı Emir

9. İstanbul Menkul Kıymetler Borsası Hisse Senetleri Piyasasında uygulanan Tek Fiyat İşlem Yönteminde emir değiştirme, bölme ve iptal kuralları ile ilgili olarak aşağıdakilerden hangisi yanlıştır?

- A) Özel emirlerde sadece seansların ikinci tek fiyat belirleme aşamasında emrin fiyatı ve miktarı değiştirilebilir.  
B) Limit fiyatlı emirlerde emrin fiyatı ve miktarı değiştirilebilir.  
C) Limit fiyatlı emirler son emir olma koşulu aranmaksızın istendiği an iptal edilebilir.  
D) Limit fiyatlı emirlerde emir bölme işlemi yapılamaz.

10. I-Alış emrinde, miktar azaltılmaksızın mevcut emrin fiyatı yükseltilir.  
II-Alış emrinde, miktar azaltılmaksızın mevcut emrin fiyatı düşürülür.  
III-Satış emrinde, miktar azaltılmaksızın mevcut emrin fiyatı düşürülür.  
IV-Satış emrinde, miktar azaltılmaksızın mevcut emrin fiyatı yükseltilir.

Yukarıda verilenlerden hangileri İstanbul Menkul Kıymetler Borsası Hisse Senetleri Piyasasında yapılabilecek bir emir iyileştirme işlemidir?

- A) I - II                              B) III - IV  
C) I - III                            D) II - IV

11.

İşlem Miktarı (Adet)	İşlem Fiyatı (TL)
2.000	50
3.000	51
4.000	52
8.000	53

X hisse senedinde gün içinde gerçekleşen işlemlere ilişkin fiyat ve miktarlar yukarıda verilmiştir. Söz konusu hisse senedinin ağırlıklı ortalama fiyatı yaklaşık olarak aşağıdakilerden hangisidir?

- A) 53,00 TL                      B) 52,06 TL  
C) 51,50 TL                      D) 51,00 TL

12. İstanbul Menkul Kıymetler Borsası, Tahvil ve Bono Piyasası, Kesin Alım Satım Pazarında aşağıdaki menkul kıymetlerden hangisi için temiz fiyat üzerinden emir iletilebilir?

- A) TL/Döviz ödemeli sabit faizli tahviller  
B) Kuponlu tahvillerin ayrıştırılmış kuponları  
C) Döviz cinsi ilk kuponu belli olmayan değişken faizli tahviller  
D) İskontolu olarak ihraç edilen TL/Döviz ödemeli menkul kıymetler

13. I-Takas fiyatı borçlanmayı temsil eden tüm menkul kıymetler için kirli fiyata eşittir.  
II-Takas fiyatı işlemin takas tutarının hesaplanmasında kullanılan fiyattır.  
III-Takas fiyatı enflasyona endeksli Devlet Tahvilleri için enflasyon katkısı dikkate alınarak hesaplanır.
- Yukarıdaki ifadelerden hangisi/hangileri İstanbul Menkul Kıymetler Borsası, Tahvil ve Bono Piyasasında işlem gören menkul kıymetlerin takas fiyatını doğru tanımlamaktadır?
- A) I - II  
B) II - III  
C) Yalnız III  
D) Yalnız I
14. ISIN Kodu TRŞTPFC61210 olan kıymetin üçüncü ve onbirinci hanesinin belirttiği hususlar aşağıdakilerin hangisinde doğru olarak verilmiştir?
- A) Diğer menkul kıymetler – Kontrol hanesi  
B) Halka arz – Menkul kıymetin itfa tarihindeki yılın ilk hanesi  
C) Gayrimenkul sertifikası – Menkul kıymeti ihraç eden kuruluşa verilen kod  
D) Özel sektör tahvili – Aynı itfa tarihine denk gelen, aynı özelliklere sahip menkul kıymetlere verilen sıra numarası
15. Aşağıdakilerden hangisi İstanbul Menkul Kıymetler Borsası, Tahvil ve Bono Piyasası Kesin Alım Satım Pazarında kullanılan emir tiplerinden değildir?
- A) Süreli Emir  
B) Piyasa Emri  
C) Limitli Emir  
D) Kalanı İptal Et Emri
16. Aşağıdakilerden hangisi, İstanbul Menkul Kıymetler Borsası Tahvil ve Bono Piyasasında üye hatası sonucunda yapılacak işlem iptali gerekçesi değildir?
- A) Portföyünde veya müşterisinde olmayan nakdi/menkul kıymeti sehven satmak  
B) Sehven alış/repo emri yerine satış/ters repo emri veya satış/ters repo emri yerine alış/repo emri girmek  
C) Emir girerken fiyat/getiri, repo oranı, menkul kıymet tanımı, grup kodu veya miktar girişlerinde maddi hata yapmak  
D) Üye tarafından kendi portföyüne, yatırım fonu/yatırım ortaklığı hesabına veya müşterileri hesabına iletilen emirlerin yine aynı üye tarafından karşılanması
17. Vadeli İşlemler ve Opsiyon Borsasında, borsa üyeleri tarafından borsada yapılan işlemler nedeniyle müşterilerden alınan komisyonlara ne ad verilir?
- A) Kurtaj  
B) Borsa Payı  
C) Teminat  
D) Hisse
18. I-Vadeli İşlem ve Opsiyon Borsası  
II-İstanbul Menkul Kıymetler Borsası  
III-İstanbul Altın Borsası
- Altına Dayalı Vadeli İşlem Sözleşmeleri şu anda yukarıdaki borsalardan hangisi/hangilerinde işlem görmektedir?
- A) Yalnız I  
B) Yalnız III  
C) I - III  
D) II - III

19. Bir aracı kuruluş Takasbank Para Piyasasında işlem yapmak için aşağıda belirtilen varlıkları teminat olarak vermiştir. Teminatların değerlendirilmiş tutarı aşağıdakilerden hangisidir?  
 - 100.000 TL tutarındaki Teminat Mektubu  
 - 70.000 TL değerinde Devlet Tahvili  
 - 50.000 TL değerinde Hisse Senedi  
 - 60.000 TL değerinde Euro Tahvil
- A) 235.000 TL                      B) 252.500 TL  
 C) 267.500 TL                      D) 280.000 TL
20. Takasbank Para Piyasasında üç aylık dönem içerisinde 10 kez temerrüde düşen bir aracı kuruluşa uygulanacak idari ceza aşağıdakilerden hangisidir?
- A) 5 iş günü uzaklaştırma  
 B) 9 iş günü uzaklaştırma  
 C) 10 iş günü uzaklaştırma  
 D) 1 ay uzaklaştırma
21. Takasbank Para Piyasasında işlem yapacak aracı kuruluşlardan alınan teminatların değerlemesinde teminat olarak yatırılan bir çeşit hisse senedinin, toplam değerlendirilmiş teminat içindeki payı için belirlenmiş azami oran % kaçtır?
- A) 5                      B) 10                      C) 15                      D) 20
22. Tezgâhüstü piyasalar aşağıdaki piyasa türlerinden hangisine örnek gösterilebilir?
- A) Doğrudan arama piyasaları  
 B) Komisyoncu piyasaları  
 C) Mezat piyasaları  
 D) Aracı piyasaları
23. Amerika Birleşik Devletleri Sermaye Piyasası Kurulu (Securities and Exchange Commission-SEC) tarafından kayda alınmamış menkul kıymetlerin Amerika Birleşik Devletleri'nde nitelikli kurumsal yatırımcıya (QIBs-qualified institutional buyers) satış veya arzına izin veren düzenleme aşağıdakilerden hangisidir?
- A) Rule 144A                      B) Regulation S.  
 C) Securities Act                      D) Rule 12g3
24. I-Europara, yasal para statüsüne sahip olduğu ülke dışında elde tutulan ve kullanılan paradır.  
 II-Europara piyasaları organize bir piyasadır.  
 III-Europara piyasalar, bankalara işlemlerini farklılaştırma ve daha esnek bir şekilde faaliyette bulunma imkânı sağlamaktadır.  
 Europara mevduat kabul eden ve kredi vermek suretiyle finansal aracılık rolünü üstlenen bankalar tarafından oluşturulan europara piyasaları için yukarıda yer alan ifadelerden hangisi/hangileri doğrudur?
- A) Yalnız I                      B) Yalnız II  
 C) I - III                      D) II - III
25. Aşağıdakilerden hangisi vadeli işlemlerin güvenilirliğini temin için kullanılan bir teminat çeşidi değildir?
- A) Başlangıç teminatı  
 B) Sözleşme teminatı  
 C) Sürdürme teminatı  
 D) Olağanüstü durum teminatı

1. X perakende şirketi, karşılığında 1 yıldan kısa vadeli bir borç senedi vermek suretiyle satışını gerçekleştirmek üzere ürün stoku satın almayı planlamaktadır. Satın alım öncesinde şirketin cari oranı 1'den büyük, asit test oranı 1'den küçük ise söz konusu stok satın alımının şirketin cari oranı ve asit-test oranına etkisi aşağıdakilerden hangisinde doğru olarak verilmiştir?

	<u>Cari Oran</u>	<u>Asit-Test Oranı</u>
A)	Artar	Azalı
B)	Azalı	Artar
C)	Artar	Artar
D)	Azalı	Azalı

2. İhraç ettiğimiz bir mala uygulanan gümrük vergisinin ithalatçı ülkede artırılmasından kaynaklanan risk aşağıdakilerden hangisidir?

A) Ödememe riski	B) Politik risk
C) Mali risk	D) Transfer riski

3. ABC Şirketi gelecek yıl için 400.000 TL'lik vergi öncesi operasyonel serbest nakit akışına sahiptir. Ülkedeki Kurumlar Vergisi oranı % 40'tır. Şirketin gelecek yıl için 200.000 TL'lik nakdini duran varlık yatırımlarına harcaması beklenmektedir. Söz konusu yıl için yıpranma payı 100.000 TL'dir. Gelecek yıldan sonra nakit akışlarının % 6 büyümesi beklenmektedir. Şirketinin borcu bulunmamakta olup, öz sermayesi 150.000 TL'dir. Söz konusu bilgiler ışığında Şirketin gelecek yıl için beklenen serbest nakit akışı kaç TL'dir?

A) 50.000	B) 80.000
C) 120.000	D) 180.000

4. I-Dönen ve duran varlıklara yapılması gereken yatırımın tutarının belirlenmesi  
II-Firmanın faaliyetlerine bağlı olarak kendiliğinden oluşacak finansal kaynakların tahmini  
III-Firmanın öz sermayesinin tahmini  
IV-Firmanın bazı ürünlerine yönelik olarak müşteri farkındalığının araştırılması

Yukarıdakilerden hangileri proforma bilanço hazırlanması sırasında izlenecek aşamaları kapsamaktadır?

A) I - II - III	B) I - II - IV
C) II - III - IV	D) II - IV

5. ABC işletmesi, yıllık 250.000 TL faiz ve vergi öncesi kâr kazandıracak olan 1 milyon TL maliyetinde bir yatırım için sermaye bütçelemesi yapmaktadır. Yapılan araştırma sonucunda, 1 milyon TL'lik yatırım maliyetinin, pazar değeri 300.000 TL'lik borçla ve kalanının ise öz kaynakla karşılanmasına karar verilmiş ve ağırlıklı ortalama sermaye maliyeti % 13; yatırımın net şimdiki değeri ise 20.000 TL olarak hesaplanmıştır. Diğer taraftan, ABC işletmesinin finans biriminin yaptığı bu hesaplamaların incelenmesinde, hesaplamalarda, öz kaynağın "Pazar değerinin" yerine "defter değeri"nin kullanıldığı ve defter değerinin pazar değerinden daha düşük olduğu anlaşılmıştır. Buna göre, yapılan hesaplamalarda öz kaynağın "defter değeri" yerine "pazar değeri" kullanılacak olsaydı aşağıdakilerden hangisi doğru olurdu?

A) Yatırım maliyeti 1 milyon TL'nin üstüne çıkardı.
B) Yatırımın finansmanında kullanılması gereken borç tutarı 300.000 TL'nin üstüne çıkardı.
C) Ağırlıklı ortalama sermaye maliyeti % 13'ün altına düşerdi.
D) Yatırımın net şimdiki değeri 20.000 TL'nin altına düşerdi.

6. ABC Şirketinin 2011 yılı için satış tutarı öngörüsü 500.000 TL, brüt kâr marjı tahmini ise % 30'dur. Şirket'in 2005-2010 dönemi ortalama alacak devir süresi 20 gün, stok devir süresi 40 gün, borç devir süresi 30 gündür. Şirket 6 günlük ödemelerini karşılayacak tutarda nakit varlık bulundurmamayı öngörmektedir. Buna göre Şirketin 2011 yılı için net işletme sermayesi ihtiyacı kaç TL'dir? (1 yıl 360 gündür.)

A) 25.000	B) 30.000
C) 35.000	D) 40.000

7. Yıllık basit faiz oranı % 8 iken 2 yıl vadeli 6 ayda bir kupon ödemeli, yıllık kupon faizi oranı % 6, nominal değeri 500.000 TL olan tahvilin satış fiyatı yaklaşık olarak kaç TL'dir?

- A) 427.402                      B) 481.850  
C) 526.578                      D) 527.298

8. Telefon üretimi konusunda faaliyet gösteren ABC şirketi cari yılda pay başına 8 TL kâr payı dağıtmıştır. Kâr paylarının her yıl % 10 büyüyeceği tahmin edilmektedir. Beklenen getiri oranı % 20 ise, ABC şirketinin hisse senetlerinin değeri kaç TL'dir?

- A) 16      B) 40      C) 80      D) 88

9. Beta kat sayısı ile ilgili olarak aşağıdaki ifadelerden hangisi yanlıştır?

- A) Beta kat sayısı, bir hisse senedinin getirisinin, piyasanın getirisi ile birlikte hareket etme yönü ve derecesini gösterir.  
B) Beta kat sayısı, bir hisse senedine ilişkin sistematik risk ölçütüdür ve bu riskten çeşitlendirme yoluyla kaçınmak mümkündür.  
C) Bir hisse senedine ilişkin beta kat sayısının sıfırdan küçük olması, o hisse senedinin getirisinin piyasanın getirisi ile ters yönde hareket ettiğini gösterir.  
D) Bir hisse senedine ilişkin beta kat sayısının 1 olması, o hisse senedinin getirisinin piyasanın getirisi ile aynı yön ve derecede hareket ettiğini gösterir.

10. I-Yönteme göre şirketin değeri gelecekte üreteceği serbest nakit akımlarının şimdiki değerine eşittir.  
II-Yöntemle hesaplanan şirket değeri, şirketin borsada oluşan piyasa değerine eşittir.  
III-Yöntemde serbest nakit akımlarının toplamı ile projeksiyon dönemi sonrası için bulunan uç değer toplamı şirket değerini verir.

İndirgenmiş nakit akımları yöntemi ile şirket değerlemesi hakkında yukarıdaki ifadelerden hangisi/hangileri doğrudur?

- A) Yalnız I                      B) Yalnız II  
C) I - III                      D) I - II - III

11.

	Devralan Ortaklık	Devrolan Ortaklık
Öz Kaynak	130.408.228	34.524.902
Ödenmiş Sermaye	150.000.000	50.150.000

Yukarıdaki tabloda birleşme işlemine taraf olan şirketlere ilişkin bir takım verilere yer verilmiştir. Söz konusu verilere göre devralan Şirketin, devrolan şirket ortaklarına verilmek üzere yaklaşık olarak yapması gereken sermaye artırım tutarı hangisinde doğru olarak verilmiştir?

- A) 50.150.000                      B) 39.711.722  
C) 24.524.902                      D) 13.276.952

12. İşletmeler sermaye yoğun projeler gerçekleştirdiğinde, kredi kaynaklarının sınırlı ve ileri teknoloji gerektiren sermaye mallarının ithaline yönelik kısıtlamalar olması durumunda hangi finansman yöntemini (ya da aracını) kullanırlar?

- A) Faktoring                      B) Forfaiting  
C) Leasing                      D) Swap

13. I- 90 gün vadeli 1.000.000 Euro toplam tutarında Euro alım opsiyonu alması  
II- 90 gün sonrası için 1 Euro = 2,5 TL kurundan 1.000.000 Euro almak üzere forward sözleşmesi yapması  
III- 90 gün vadeli 10 adet 100.000 Euro değerinde döviz futures kontratında uzun pozisyon alması

XYZ AŞ yurt dışından yaptığı ithalat bedeli olarak 3 ay içerisinde 1.000.000 Euro ödeme yapacaktır. Spot döviz kuru 1 Euro = 2,5 TL seviyesindedir. XYZ AŞ'nin döviz kuru riskini azaltmak için izlediği yukarıdaki stratejilerden hangisi/hangileri doğru olacaktır?

- A) Yalnız I                      B) I - II  
C) II - III                      D) I - II - III

14. A hisse senedinin getirisinin standart sapması % 30, B hisse senedinin getirisinin standart sapması % 20'dir. Elinde 1.000 TL'si olan yatırımcı bu paranın 300 TL'sini A hisse senedine, 700 TL'sini B hisse senedine yatırarak bir portföy oluşturuyor. A ve B hisse senedi getirileri arasındaki korelasyon 0,5 olduğuna göre portföyün getirisinin standart sapması yaklaşık olarak % kaçtır?

- A) 20,075                      B) 12,375  
C) 8,242                        D) 4,030

15. Finansal Varlıkları Fiyatlama Modeline (Capital Asset Pricing Model-CAPM) göre, betası sıfır olan menkul kıymetin beklenen getirisi nedir?

- A) Piyasa getiri oranı      B) Sıfır getiri oranı  
C) Risksiz getiri oranı    D) Eksisi getiri oranı

16. Bir hisse senedinin değeri 01.01.2011 tarihinde 10 TL iken, 01.02.2011 tarihinde 12 TL, 01.03.2011 tarihinde 11 TL ve 01.04.2011 tarihinde de 13 TL'dir. Söz konusu hisse senedinin 01.04.2011 tarihi itibarıyla aylık getirilerinin üç aylık geometrik ortalaması aşağıdakilerden hangisinde doğru olarak verilmiştir?

- A) % 9,14                      B) % 14,02  
C) % 18,18                    D) % 20,00

17. Bir hisse senedinin Pazar portföyü ile olan kovaryansı % 160 ve Pazar portföyünün varyansı ise % 100'dür. Buna göre hisse senedinin betası ve pazara göre risk durumu ile ilgili olarak aşağıda yer alan ifadelerden hangisi doğrudur?

- A) Hisse senedinin betası 1,6 olup, pazara göre daha düşük risk düzeyindedir.  
B) Hisse senedinin betası 0,625 olup, pazara göre daha düşük risk düzeyindedir.  
C) Hisse senedinin betası 1,6 olup, pazara göre daha yüksek risk düzeyindedir.  
D) Hisse senedinin betası 0,625 olup, pazara göre daha yüksek risk düzeyindedir.

18. 30 yıl vadeli Devlet Tahvilinin getirisi % 5, bir yıl vadeli hazine bonosunun getirisi % 7 ve 3 aylık mevduat faiz oranının % 8 olduğu bir piyasada, piyasa portföyünün getirisi % 10 iken A hisse senedinin beklenen getirisi % 3 ise Finansal Varlıkları Fiyatlama Modeline (CAPM) göre beta kat sayısı kaçtır?

- A) - 0,4      B) - 1,33      C) 0,8      D) 2,5

19. I- Riskli bir yatırımın riskinin bir bölümü çeşitlendirme yoluyla azaltılabilir.  
II- Varlığın sistematik riski beta değeriyle ifade edilir.  
III- Riskli bir yatırımın getirisi alınan sistematik olmayan riskin karşılığıdır.

Finansal Varlıkları Fiyatlama Modeli (CAPM) ile ilgili olarak yukarıdaki ifadelerden hangisi/ hangileri yanlıştır?

- A) Yalnız I                      B) Yalnız III  
C) I - III                        D) I - II - III

20.

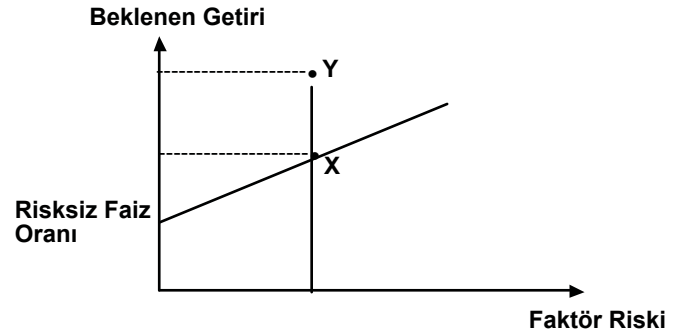

Yukarıdaki grafikte finansal varlıkların beklenen getiri oranı ile risk faktörü arasındaki ilişkiyi gösteren Arbitraj Fiyatlama Doğrusu gösterilmektedir. X ve/veya Y varlıklarına yatırım yapmayı planlayan bir yatırımcının Arbitraj Fiyatlama Teorisi uyarınca izlemesi gereken yatırım stratejisi nasıl olmalıdır?

- A) Sadece X varlığı satın alınır.  
B) Her iki finansal varlık da açığa satılır.  
C) X finansal varlığı açığa satılıp, aynı tutarda Y finansal varlığı satın alınır.  
D) Y finansal varlığı açığa satılıp, aynı tutarda X finansal varlığı satın alınır.

21.

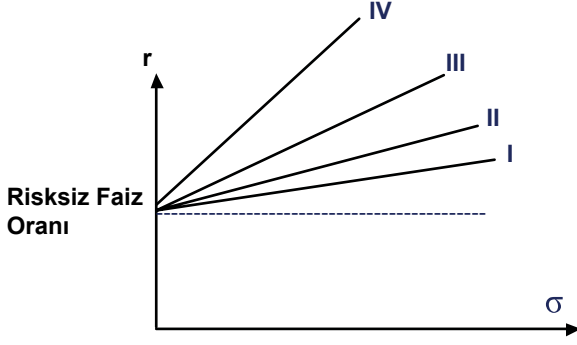

Yukarıda dört farklı portföyün risk ( $\sigma$ ) ve getiri oranları ( $r$ ) aralarındaki ilişki gösterilmektedir. Sharpe Performans Ölçütüne göre en yüksek performans hangi portföye aittir?

- A) I      B) II      C) III      D) IV

22.

	Portföy Betası	Pazarın Beklenen Getirisi (%)	Portföyün Gerçekleşen Getirisi (%)
A	1	10	10,1
B	1,2	10	10,5
C	0,9	10	9,7

Risksiz faiz oranının % 5 olduğu durumda yukarıda bilgileri verilen fonların hangisinin gerçekleşen performansının Jensen (Alfa) yaklaşımına göre beklenen performansının altında olduğu söylenebilir?

- A) A      B) B      C) C      D) A ve C

23. New York'ta kurların aşağıdaki gibi olduğu durumda çapraz kur arbitrajı olanağı oluşmaması için Paris'te olması gereken EUR/CHF kuru (CHF: İsviçre Frangı) aşağıdakilerin hangisinde doğru olarak verilmiştir?

New York      USD/EUR      = 0,7029  
                     USD/CHF      = 0,8481

- A) 1,1826      B) 1,2066  
 C) 1,2432      D) 1,3012

24. Bir Türk ithalat şirketinin 3 ay sonrasında İsviçre'den yapacağı ithalat için 500.000 İsviçre Frangı (CHF) ödemesi gerekmektedir. İsviçre Frangı'nın Türk Lirası karşısında değer kazanması riskine karşılık ithalatçının yapması gereken forward işleminin türü ve korunma oranı aşağıdakilerin hangisinde doğru olarak verilmiştir? (Kontrat tutarı 125.000 CHF'dir.)

- A) İsviçre Frangı forward sözleşmesi satışı – 4 kontrat  
 B) İsviçre Frangı forward sözleşmesi alışı – 2 kontrat  
 C) İsviçre Frangı forward sözleşmesi satışı – 2 kontrat  
 D) İsviçre Frangı forward sözleşmesi alışı – 4 kontrat

25. A hisse senedinin getirisinin standart sapması % 25, B hisse senedinin getirisinin standart sapması % 40, A ve B hisse senetlerinin getirileri arasındaki korelasyon 0,4'tür. 250.000 TL A hisse senedine ve 150.000 TL B hisse senedine yatırıldığı takdirde oluşturulan portföy getirisinin standart sapması yaklaşık olarak kaçtır?

- A) % 25,625      B) % 26,425  
 C) % 30,005      D) % 32,278

1. X hisse senedinin, 1. yıl sonunda 3 TL, 2. yıl sonunda 4 TL ve sonraki yıllarda ise sabit 5 TL temettü dağıtacağı öngörülmektedir. İskonto oranının % 10 olduğu varsayılırsa, X hisse senedinin bugünkü değeri yaklaşık olarak kaç liradır?

- A) 43,00 B) 45,15 C) 47,35 D) 50,00

2. Bir yatırımcının mevduatını aylık veya 3 aylık olarak yatırma imkânı bulunmaktadır. Yatırımcı, her iki seçenekte de, mevduatını tekrar yatırmayı düşünmektedir. Diğer bir ifadeyle, örneğin aylık mevduatın seçilmesi durumunda, bir yıl boyunca mevduat her ay bankaya yeniden yatırılacaktır. Aylık mevduat seçeneğinde, yıllık nominal faiz oranı % 6, üç aylık mevduat seçeneğinde ise % 6,10'dur. Buna göre, aşağıdakilerden hangisi doğrudur?

- A) Her iki seçeneğin getirisi aynıdır.  
B) Bir yıl boyunca aylık mevduat seçeneğini kullanmak daha kârlıdır.  
C) Yıllık efektif faiz oranları her iki seçenek için de yıllık nominal faiz oranlarından düşüktür.  
D) Bir yıl boyunca üç aylık mevduat seçeneğini kullanmak daha kârlıdır.

3. % 20 yıllık faizle kullandırılan 44.000 TL tutarında bir banka kredisinin iki sene içinde, sene sonlarında eşit miktarlarda geri ödenmesi için, ödenmesi gereken yıllık borç taksidi tutarı kaç TL'dir?

- A) 29.200 B) 28.800  
C) 28.000 D) 27.400

4.

Gerçekleşme İhtimali	Getiri Oranı
% 40	% 15,0
% 10	-% 10,0
% 50	% 20,0

Bir yatırımın farklı durumlara göre getiri oranları ile bu durumların gerçekleşme ihtimalleri yukarıdaki gibidir. Bu yatırımın beklenen getirisi ile riski (standart sapması) nedir?

- A) % 15 ve % 8,66  
B) % 15 ve % 25,5  
C) % 8,3 ve % 16,07  
D) % 8,3 ve % 25,5

5. Enflasyon % 5 olduğu bir ortamda nominal faiz oranı % 9 ise reel faiz oranı yaklaşık olarak kaçtır?

- A) % 3,8 B) % 4 C) % 4,5 D) % 5

6. Sırasıyla 1, 2 ve 3. dönemlerdeki faiz oranlarının % 5, % 6 ve % 8 olacağı varsayımı altında 3. dönem sonundaki 100.000 TL'nin bugünkü değeri kaç TL'dir?

- A) 79.148 TL B) 83.192 TL  
C) 87.351 TL D) 89.847 TL

7. Faiz oranının % 6,5 olduğu, 10 eşit taksitte 2.700 TL ödeme yapılan bir annüitenin bugünkü değeri yaklaşık ne kadar olmalıdır?

- A) 16.641 TL B) 17.517 TL  
C) 18.439 TL D) 19.410 TL

8. Emekli olduktan sonra hayatınızın sonuna kadar yıllık 75.000 TL gelir elde edebilmek için yeterince tasarruf yapmak istiyorsunuz. Amacınıza ulaşmak için bireysel emeklilik fonunuzda ne kadarlık bir tasarrufunuzun bulunması gerekmektedir? (Emekli olduktan sonraki ödemelerin emekli olduğunuz tarihten bir yıl sonra başladığını ve bilinmeyen bir tarihe kadar devam edeceğini varsayınız. Faiz oranını % 12,5 alınız.)

- A) 600.000 TL                      B) 620.000 TL  
C) 650.000 TL                      D) 750.000 TL

9. XYZ Bankası vadeli mevduatına 6 aylık vade üzerinden yıllık basit % 10 faiz ödemektedir. ABC Bankası yetkilileri 1 yıl vadeli mevduatlarının efektif faiz oranının XYZ Bankasının 6 aylık mevduatı ile aynı olmasını istemektedir. ABC Bankasının yıllık faiz oranı ne olmalıdır?

- A) 0,0950                              B) 0,0975  
C) 0,1025                              D) 0,1050

10. 5 yıl vadeli yıllık % 10 kupon faizi ödemeli 1.000 TL nominal eğerli Devlet Tahvilinin vadesine 2 yıl varken 1.150 TL bedelle satın alınması hâlinde tahvilin hesaplanacak gerçek değerine göre elde edilen net kazanç veya kayıp yaklaşık olarak kaç TL'dir? (Piyasa faiz oranı yıllık % 5'tir. Tahvilin anaparası vade sonunda ödenecektir.)

- A) 49                      B) 50                      C) 53                      D) 57

11. X ve Y projelerinin her birinin maliyeti 10.000 TL ve her bir projenin sermaye maliyeti % 12'dir. Projelerden beklenen net nakit akışları aşağıdaki gibidir:

Yıl	Proje X	Proje Y
0	-10.000	-10.000
1	6.000	4.000
2	3.000	2.000
3	1.000	2.000
4	1.000	2.000

Yukarıdaki bilgilere göre, X ve Y projelerinin geri ödeme süresi yıl olarak sırasıyla aşağıdakilerden hangisidir?

- A) 3-4                      B) 1-1                      C) 2-3                      D) 3-2

12. Varlıklarının % 70'ini öz sermaye ile, kalanını ise borç ile finanse eden A Şirketinin aktif kârlılığının % 7 ve borçlarına ödediği faiz oranının ise % 6 olduğunu varsayalım. Söz konusu şirket aynı şartlarda % 100 öz sermaye ile finanse edilen bir şirket ile kıyaslandığında, aşağıdakilerden hangisi doğrudur?

- A) A şirketinin net kârı ve öz sermaye kâr marjı daha yüksektir.  
B) A şirketinin net kârı daha yüksek ve öz sermaye kâr marjı daha düşüktür.  
C) A şirketinin net kârı daha düşük ve öz sermaye kâr marjı daha yüksektir.  
D) A şirketinin net kârı ve öz sermaye kâr marjı (ROE-Return on equity) daha düşüktür.

13. Büyüyen ekonomilerde iş sürecinden ve coğrafi dağılımdan kaynaklanan geçici işsizlik ne olarak adlandırılır?

- A) Genel işsizlik                      B) Kısmi işsizlik  
C) Mevsimlik işsizlik                      D) Yapısal işsizlik

14. I- Asit test oranı artmıştır.  
II- Net çalışma sermayesi değişmemiştir.  
III- Finansal kaldıraç oranı azalmıştır.
- ABC işletmesi aktifinde kayıtlı bedeli 300.000 TL, birikmiş amortismanı 140.000 TL olan bir iş makinesini 160.000 TL bedelle satmış ve bedelini peşin olarak tahsil etmiştir. Söz konusu işletme ile ilgili yukarıda belirtilen hususlardan hangisi/hangileri doğrudur?
- A) Yalnız I  
B) Yalnız III  
C) I - III  
D) I - II - III

15. “Net Kâr/Öz kaynak Toplamı” formülü aşağıdakilerden hangisini verir?
- A) Asit-test oranı  
B) Faizleri karşılama oranı  
C) Mali rantabilite oranı  
D) Ekonomik rantabilite oranı

- 16.
- Duran Varlıklar/Aktif Toplam : 0,6  
Kısa Vadeli Yabancı Kaynaklar/Pasif Toplam : 0,20  
(Stoklar + Diğer Dönen Varlıklar)/Aktif Toplam : 0,1

Bilanço kalemleri arasındaki ilişki yukarıdaki gibi olan bir işletmenin asit-test oranı kaçtır?

- A) 0,67 B) 1,5 C) 2 D) 2,5

17. Baz olarak kabul edilen yılın finansal tablolarındaki tutarlar temel kabul edilerek, diğer yıllarda bu tutarlara göre ortaya çıkan değişimleri saptamak yoluyla işletmeye ilişkin gelişmeleri değerlendiren analiz yöntemi aşağıdakilerden hangisidir?
- A) Trend analizi B) Temel analiz  
C) Dikey analiz D) Oran analizi

18. I- Kısa vadeli borç senetlerinin nakden ödemesi  
II- Uzun vadeli borçlanarak stok alınması  
III- Kısa vadeli alacakların nakden tahsil edilmesi
- X şirketinin cari oranı 2'dir. Tek başına düşüldüğünde yukarıdakilerden hangisi/hangileri X şirketinin cari oranının artmasına neden olacaktır?
- A) Yalnız I B) Yalnız II  
C) Yalnız III D) I - II

19. Aşağıdakilerden hangisi, hisse senetleri fiyatlarındaki değişmelerden yararlanarak hisse senedinin gelecekteki fiyat hareketlerini tahmin etmeye çalışan “teknik analiz” yönteminin varsayımlarından biri değildir?
- A) Piyasa değeri arz ve talebin karşılıklı etkileşimi ile belirlenir.  
B) Hisse senedi fiyatları genellikle trendler hâlinde hareket etme eğilimindedir.  
C) Arz ve talep sadece rasyonel faktörler tarafından etkilenir.  
D) Arz ve talep değişmelerinin neden olduğu trend değişmeleri grafiklerde belirlenebilir.

20. Aşağıdakilerden hangisi Dow Teorisi'nin dayandığı ilkelerden biri değildir?
- A) Ortalamalar her tür faktörü içerir ve yansıtır.  
B) Ortalamalar veya piyasa göstergelerinin birbirini onaylaması önemli değildir.  
C) Yönü veya eğiliminin değiştiğine dair sinyaller alınana dek her trend geçerlidir.  
D) Ana trendlerin (birincil hareketler) geçtiği aşamalardan biri de fiyatlar hızla artarken trendi izleyen birçok kişinin alıma geçtiği dönemdir.

21. Hareketli ortalamaların uyum ve uyumsuzluklarından yararlanarak orta vadeli trend hareketlerini izleyen, kısa (12 günlük) ve orta (26 günlük) vadeli iki hareketli ortalamasının birbirine yaklaşmasını ve uzaklaşmasını görüntüleyen gösterge aşağıdakilerden hangisidir?

- A) CCI – Emtia Seçim Endeksi
- B) RSI – Relatif Güç Endeksi
- C) MACD Göstergesi
- D) Stokastik Osilatörü

22.

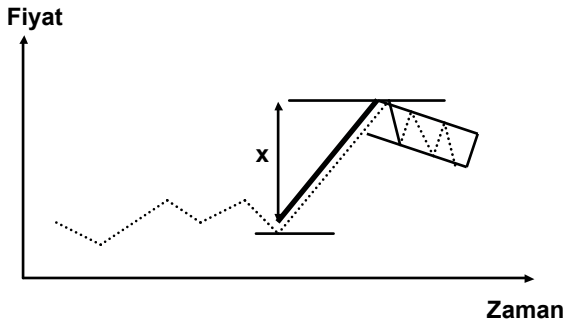

Yukarıdaki grafikte bir hisse senedinin fiyat hareketleri içerisinde oluşmuş bayrak formasyonu gösterilmektedir. Bayrak formasyonunun özellikleri dikkate alındığında hisse senedi fiyatının gelecekte beklenen hareketi hakkında aşağıdakilerden hangisi söylenebilir?

- A) Fiyatta en az x birimlik değişim olur, fakat hareketin yönü belirlenemez.
- B) Fiyat yatay seyrine devam eder.
- C) Fiyat x birim azalır.
- D) Fiyat x birim artar.

23. I-İki farklı hisse senedini karşılaştırır.  
II-0 ila 100 aralığında değerler alır.  
III-Hesaplama kullanılan periyod azaldıkça, göstergedeki değişkenlik artmaktadır.

Göreceli Güç Endeksi (Relative Strength Index) Göstergesi ile ilgili olarak yukarıda yer alan ifadelerden hangisi/hangileri yanlıştır?

- A) Yalnız I
- B) Yalnız II
- C) Yalnız III
- D) II - III

24. Aşağıdakilerden hangisi teknik analiz yöntemlerinden biri değildir?

- A) Eliot dalgalar
- B) Composite grafikler
- C) Harshad sayıları
- D) Hareketli ortalamalar

25. Teknik analize göre, bir menkul değere ilişkin değerlendirmede bulunurken aşağıdakilerin hangisi göz önünde bulundurulmaz?

- A) Grafikler
- B) Şirketin kârlılığı
- C) Hisse fiyat hareketleri
- D) Hisse işlem miktarı hareketleri

1. Muhasebenin organizasyonunda, muhasebe uygulamalarının yürütülmesinde ve mali tabloların düzenlenmesi ve sunulmasında, belli kişi veya grupların değil, tüm toplumun çıkarlarının gözetilmesi ve dolayısıyla bilgi üretiminde gerçeğe uygun, tarafsız ve dürüst davranılması gerektiğini ifade eden muhasebenin temel kavramı aşağıdakilerin hangisinde yer almaktadır?
- A) Sosyal sorumluluk B) Tutarlılık  
C) Tam açıklama D) Önemlilik
2. Bir işletmenin portföyünde bulunan alacak senetleri için reeskont ayırması hangi muhasebe kavramı gereğidir?
- A) Tam açıklama B) İhtiyatlılık  
C) Dönemsellik D) Özün önceliği
3. I- Gelir tahakkuku - Dönemsellik kavramı  
II- Elde etme maliyeti ile değerlendirme - Maliyet esas kavramı  
III- Gider karşılığı - Önemlilik kavramı
- Yukarıdaki muhasebe uygulaması ve bununla ilgili temel muhasebe kavramı eşleştirmelerinden doğru olanı aşağıdakilerin hangisi/hangilerinde yer almaktadır?
- A) Yalnız I B) Yalnız III  
C) I - II D) I - III
4. Halka açık bir anonim ortaklık olan ABC AŞ'nin 31.12.2010 tarihli bilançosunda 100 TL borç bakiyesi ile yer alan "Ticari Alacaklar" kaleminin XYZ AŞ'den yıl içinde yapılan ham madde alımı nedeniyle oluşan 900 TL borç ile KLM AŞ'ye yapılan satış nedeniyle oluşan 1.000 TL alacaktan kaynaklandığı tespit edilmiştir. ABC AŞ'nin anılan uygulaması aşağıdaki genel kabul görmüş muhasebe ilkelerinden hangisi ile çalışmaktadır?
- A) Likidite Esası  
B) Net Değer Esası  
C) Benzer Kalemleri Birleştirme Esası  
D) Hesapların Mahsup Edilememesi Esası
5. Halka açık anonim ortaklıkların uymak zorunda olduğu Tekdüzen Hesap Planına göre aşağıdakilerden hangisi faaliyet giderlerini oluşturan kalemlerden biri değildir?
- A) Komisyon giderleri  
B) Genel yönetim giderleri  
C) Araştırma ve geliştirme giderleri  
D) Pazarlama, satış ve dağıtım giderleri
6. Aşağıdaki hesaplardan hangisi bir aracı kurumun hesap planında yer almaz?
- A) Emanet Aracı Kuruluş Varantları  
B) Aracılık Yükleniminden Borçlar  
C) Katılma Belgeleri Değer Artışı  
D) Yurt içi Satışlardan İskontolar
7. Vergi mevzuatının Sermaye Piyasası Kurulunun aracı kurum hesap planı ile ilgili düzenlemelerinden farklı bir uygulamayı gerekli kılmaması hâlinde, aracı kurumlar tarafından yapılacak işlem aşağıdakilerin hangisinde doğru olarak verilmiştir?
- A) Aracı kurumların vergi mevzuatı çerçevesinde gerekli düzeltmeleri yapmaları kendi sorumlulukları içerisinde dir.  
B) Aracı kurumlar Sermaye Piyasası Kurulunun onayını alarak, vergi mevzuatına uyum sağlamak için gerekli düzeltmeleri yapabilir.  
C) Aracı kurumlar Sermaye Piyasası Kurulu düzenlemelerine uyumlu ayrı bir defter tutarlar, bu nedenle vergi mevzuatı uyarınca tutulan defteri esas almazlar.  
D) Sermaye Piyasası Kurulu düzenlemeleri esastır ve bu nedenle aracı kurumlar Maliye Bakanlığından görüş almak suretiyle vergi mevzuatının gereklerinden kaçınabilir.

8. TMS 11 –“İnşaat Sözleşmeleri” standardı kapsamında toplam sözleşme maliyetlerinin toplam sözleşme gelirini aşması bekleniyorsa beklenen zararların muhasebeleştirilmesi aşağıdakilerden hangisi ile yapılır?

- A) Ancak sözleşme konusu iş tamamlanmış ise gider yazılır.
- B) Beklenen zarar doğrudan gider olarak finansal tablolara yansıtılır.
- C) Sözleşme konusu işe başlanmamış ise, herhangi bir işlem yapılmaz.
- D) Sözleşme konusu işin tamamlanma aşaması dikkate alınarak, bu oranda beklenen zarar gider yazılır.

9. Aşağıda yer alan Gelir Tablosu ilkelerinden hangisi doğrudur?

- A) Cari dönemde gerçekleşen satışlar bunları elde etmek için yapılan satışların maliyeti ve giderleri ile karşılaştırılmaz.
- B) Olağanüstü niteliğe sahip kâr ve zararlar meydana geldikleri dönemde tahakkuk ettirilir ve normal faaliyet sonuçları ile birlikte gösterilir.
- C) İşletme kârında istikrar sağlayarak kâr dağıtımını dengelemek amacıyla karşılıklar kullanılarak işletmenin kârı azaltılabilir veya artırılabilir.
- D) Şarta bağlı olaylardan makul bir şekilde gerçeğe yakın olarak tahmin edilebilen gider ve zararlar tahakkuk ettirilerek gelir tablosuna yansıtılır.

10. Bilanço tarihinde ortaya çıkan ancak tutarının ne olacağı kesin olarak bilinmeyen uzun vadeli borçlar veya giderler için ayrılan karşılıklar bilançoda hangi hesapta izlenir?

- A) Gelecek Aylara Ait Giderler
- B) Borç ve Gider Karşılıkları
- C) Gider Tahakkukları
- D) Karşılık Giderleri

11. Aralıklı envanter yöntemi ile sürekli envanter yöntemine ilişkin aşağıdakilerden hangisi yanlıştır?

- A) Aralıklı envanter yönteminde işletmedeki mal mevcudu ancak sayım yapılarak bulunur. Sürekli envanter yönteminde ise işletmedeki mal mevcuduna sayım yapılmadan kayıtlar üzerinden ulaşılır.
- B) Sürekli envanter yönteminde satışların maliyeti “621 Satılan Malın Maliyeti” hesabına kaydedilirken aralıklı envanter yönteminde bu hesap kullanılmaz.
- C) Her iki yöntemde de satış gelirleri “153 Ticari Mallar” hesabına kaydedilir.
- D) Her iki yöntemde de yurt içi satış işlemleri “600 Yurt İçi Satışlar” hesabına kaydedilir.

12. Sermaye Piyasası Mevzuatına göre aracı kurumların hesap planlarının kodlanmasına ilişkin sistemler aşağıdakilerin hangisinde tam ve doğru olarak yer almaktadır?

- A) Harfli sistem
- B) Numaralı sistem
- C) Numaralı ve tali hesaplar açmak için harfli sistem
- D) Numaralı ve gerektiğinde tali hesaplar açmak için desimal (ondalık) sistem

13. Halka açık anonim ortaklıkların uymakla yükümlü olduğu Tek Düzen Hesap Planına göre, “Verilen Sipariş Avansları” hesap kalemi hangi hesap grubunun bir alt hesabıdır?

- A) Ticari Alacaklar
- B) Stoklar
- C) Diğer Alacaklar
- D) Diğer Dönen Varlıklar

14. Sermaye Piyasası Kurulunun Seri : XI No: 29 Sermaye Piyasasında Finansal Raporlamaya İlişkin Esaslar Tebliği’ne göre, konsolide finansal tablo hazırlama yükümlülüğü bulunan ve bağımsız denetime tabi bir işletme, ara dönem finansal raporlarını ilgili ara dönemin bitimini izleyen hangi süre içinde Sermaye Piyasası Kuruluna gönderir?

- A) Dört hafta içinde
- B) Altı hafta içinde
- C) Sekiz hafta içinde
- D) On hafta içinde

15. Aşağıdakilerden hangisi, hisse senetleri borsalar veya teşkilatlanmış diğer piyasalarda işlem görmeyen halka açık iki anonim ortaklığın birleşmesi sürecinde yapılması gereken işlemler arasında yer almaz?

- A) Birleşecek ortaklıkların öz sermayelerinin tespiti için bilirkişi incelemesi yaptırılması
- B) Birleşme için İstanbul Menkul Kıymetler Borsasının ön onayının ya da izninin alınması
- C) Birleşecek ortaklıkların birleşmeye esas finansal tablolarının bağımsız özel denetimden geçmesi
- D) Varsa imtiyazlı pay sahipleri genel kurulunun birleşmeye ilişkin özel olarak toplanması ve karar alması

16. Bağımsız denetim faaliyeti sırasında bağımsız denetim kanıtlarının toplandığını ve gerekli bağımsız denetim tekniklerinin uygulanarak sonuca ulaşıldığını belgelemek üzere aşağıdakilerden hangisi hazırlanmaktadır?

- A) Bağımsız denetim görüşü
- B) Bağımsız denetim raporu
- C) Muhasebe kayıtları
- D) Çalışma kâğıtları

17. Müşterilerin aracı kurumlara emanet olarak verdikleri hisse senetleri ile ilgili olarak, müşterilere eksik temettü içeren hisse senedi teslim edildiğinde temettü farkının müşteriye ödenmesi için yapılması gereken muhasebe kaydı aşağıdakilerden hangisinde doğru olarak verilmiştir?

- A) "Temettü Farkı Hesabı"na borç, müşteri hesabına alacak kaydı yapılır.
- B) Müşteri hesabına borç, "Temettü Farkı Hesabı"na alacak kaydı yapılır.
- C) "Takas Merkezi Hesabı"na borç, "Temettü Farkı Hesabı"na alacak kaydı yapılır.
- D) "Temettü Farkı Hesabı"na borç, "Takas Merkezi Hesabı"na alacak kaydı yapılır.

18. Aracı Kurumda hesap açtıran müşteri M, I-1000 lot hisse senedini Aracı Kuruma teslim etmiştir. II-Hesabına 1000 TL nakit para yatırmıştır.

Aracı Kurumlarda Belge, Kayıt Düzeni ve Muhasebe Uygulamaları ile ilgili düzenlemeler çerçevesinde aşağıda yer verilen hesap çiftlerinden hangilerinin bu işlemlerin muhasebeleştirilmesinde kullanılması gerekir?

- A) I- Takas Merkezi – Müşteriler, II- Kasa – Müşteriler
- B) I- Hisse Senetleri – Müşteriler, II- Müşteriler – Takas Merkezi
- C) I- Emanet Hisse Senetleri – Emanet Hisse Senetlerinden Alacaklılar- II- Müşteriler – Takas Merkezi
- D) I- Emanet Hisse Senetleri – Emanet Hisse Senetlerinden Alacaklılar – II- Kasa – Müşteriler

19. Aracı kurumun kendi portföyünde bulunan bir hisse senedine ilişkin olarak tahakkuk eden temettü geliri için ihraççı şirketin temettü dağıtımına başladığı ilk gün yapacağı muhasebe kaydı aşağıdakilerden hangisidir?

A)

1100 Hisse Senedi Hesabı	XXXX	
5340 Temettü Gelirleri Hesabı		XXXX

B)

1200 Müşteriler Hesabı	XXXX	
1330 Tahsil Edilecek Anapara, Faiz, Kupon, Gelir Payları Hesabı		XXXX

C)

1330 Tahsil Edilecek Anapara, Faiz, Kupon, Gelir Payları Hesabı	XXXX	
5340 Temettü Gelirleri Hesabı		XXXX

D)

1200 Müşteriler Hesabı	XXXX	
(Müşteri A XXXX)		
1100 Hisse Senetleri Hesabı		XXXX

20. Aracı kurumlarca müşterilerden alınan emirlere ilişkin olarak aşağıdakilerden hangisi **yanlıştır**?

- A) Seans sırasında elektronik ortamda emir alınabilir.
- B) İhtilafa konu sözlü emirlere ilişkin esas kayıtları emir tarihinden itibaren 5 yıl süreyle saklanır.
- C) Müşterilerden yazılı emir alındığında en az iki örnek Müşteri Emri Formu düzenlenir.
- D) İnternette emir ileten müşterilerin IP numarası kayıtlarının aracı kurumlarca tutulması zorunludur.

21. Aracı kurumlarda genel borçlanma sınırına ilişkin olarak aşağıdaki ifadelerden hangisi **yanlıştır**?

- A) Borçların tutarının belirlenmesinde, bunların kaydi değerleri dikkate alınır.
- B) Aracı kurumların, bilançoda yer alan tüm kısa ve uzun vadeli borçlarının toplamı genel borçlanma sınırında dikkate alınır.
- C) Aracı kurumların, bilançoda yer alan tüm kısa ve uzun vadeli borçları toplamı sermaye yeterliliği tabanlarının 15 katını aşamaz.
- D) Aracı kurumların, aracılık yüklenimi nedeniyle oluşan borçları ve taahhütleri ile takas kurumlarına ve müşterilere olan borçları genel borçlanma sınırında dikkate alınır.

22. Aracı kurumların sermaye yeterliliği düzenlemeleri uyarınca aşağıdaki kalemlerden hangisi için pozisyon riski **hesaplanmaz**?

- A) Kamu borçlanma araçları
- B) Borsada işlem gören hisse senetleri
- C) Borsada işlem gören bağlı menkul kıymetler
- D) Ters repo işlemi çerçevesinde satın alınmış kamu borçlanma araçları

23. Sermaye Piyasası Kurulunun aracı kurumlarla ilgili düzenlemeleri uyarınca, aracı kurum bünyesinde kurulacak teftiş birimiyle ilgili olarak aşağıdaki ifadelerden hangisi **doğrudur**?

- A) Teftiş birimi doğrudan yönetim kuruluna bağlı ve sorumlu olarak çalışır.
- B) Müfettişler iç kontrolden sorumlu yönetim kurulu üyesinin kararı ile göreve başlarlar.
- C) Müfettiş olarak atanacaklarda en az 2 yıllık lisans eğitimi veren kurumlardan mezun olma şartı aranır.
- D) Müfettişin herhangi bir nedenle istifa etmesi durumunda, durumu yazılı olarak yönetim kuruluna bildirmesi yeterlidir.

24. Aracı kurumların iç kontrol düzenlemelerine ilişkin olarak aşağıdakilerden hangisi **doğrudur**?

- A) İç kontrol sistemlerine ilişkin yazılı prosedürler insan kaynaklarından sorumlu yöneticinin onayı ile yürürlüğe girer.
- B) Aracı kurumların genel müdüre bağlı olarak en az 1 müfettiş çalıştırmaları gerekir.
- C) Müfettiş tarafından hazırlanan raporlar 2 yıl süreyle saklanır.
- D) Müfettişler her türlü belgeye erişim imkânına sahip kılınırlar.

25. Aşağıdakilerin hangisi Türkiye Sermaye Piyasası Aracı Kuruluşları Birliğine üye Aracı Kurumların uyacakları meslek kurallarında yer alan haksız rekabet ile ilgili uyulması gereken kurallardan birisi **değildir**?

- A) Manipülatif işlem yapmazlar.
- B) Adil alım satım ilkelerini ihlal etmezler.
- C) Diğer üyenin haberi olmadan personel transferi yapmazlar.
- D) Diğer üyelerin ticari itibarlarını zedeleyecek işlemler yapmazlar.

**TEST BİTTİ.**

**CEVAPLARINIZI KONTROL EDİNİZ.**

Soracağınız bir şey var mı? Varsa, şimdi sorunuz; sınav başladıktan sonra sorularınıza cevap verilmeyecektir. Hazır mısınız? Sınav, okulun bütün salonlarında aynı anda başlayacağı için başlama zilini beraberce bekleyelim. Hepinize başarılar dileriz.  
**(Salon başkanı başlama ve bitiş saatini tahtaya yazacaktır.)**

**Bu kitapçığın her hakkı saklıdır. Bu kitapçıkta yer alan sorulardaki görüşler yazarlarına ait olup, Sermaye Piyasası Kurulunun görüşlerini yansıtmaz. Soruların telif hakları Türkiye Sermaye Piyasası Aracı Kuruluşlar Birliğine aittir. Hangi amaçla olursa olsun, kitapçığın tamamının veya bir kısmının Millî Eğitim Bakanlığı Eğitim Teknolojileri Genel Müdürlüğünün ve Türkiye Sermaye Piyasası Aracı Kuruluşları Birliğinin ayrı ayrı yazılı izni olmadan kopya edilmesi, fotoğraflarının çekilmesi, bilgisayar ortamına alınması, herhangi bir yolla çoğaltılması, yayımlanması veya başka bir amaçla kullanılması yasaktır. Bu yasağa uymayanlar, doğabilecek cezai sorumluluğu ve kitapçığın hazırlanmasındaki mali külfeti peşinen kabullenmiş sayılır.**

**21 AĞUSTOS 2011 TARİHİNDE YAPILAN SERMAYE PİYASASI KURULU LİSANSLAMA SINAVLARI**  
**SERMAYE PİYASASI FAALİYETLERİ İLERİ DÜZEY (İD) GRUBU**  
**(S403) "A" KİTAPÇIĞI CEVAP ANAHTARI**

---

<b>ULUSAL VE ULUSLARARASI PİYASALAR (2360)</b>	<b>FİNANSAL YÖNETİM (2380)</b>	<b>ANALİZ YÖNTEMLERİ (2400)</b>	<b>MUHASEBE, DENETİM VE ETİK KURALLAR (2420)</b>
1. A	1. D	1. C	1. A
2. C	2. C	2. D	2. C
3. B	3. B	3. B	3. C
4. C	4. A	4. A	4. D
5. D	5. D	5. A	5. A
6. B	6. C	6. B	6. C
7. A	7. B	7. D	7. A
8. D	8. D	8. A	8. B
9. D	9. B	9. C	9. D
10. C	10. A	10. D	10. B
11. B	11. B	11. A	11. C
12. A	12. C	12. C	12. D
13. B	13. D	13. B	13. B
14. D	14. A	14. A	14. C
15. A	15. C	15. C	15. B
16. D	16. A	16. B	16. D
17. A	17. C	17. A	17. A
18. A	18. A	18. D	18. D
19. B	19. B	19. C	19. C
20. C	20. C	20. B	20. B
21. C	21. D	21. C	21. A
22. D	22. B	22. D	22. D
23. A	23. B	23. A	23. A
24. C	24. D	24. C	24. D
25. B	25. A	25. B	25. C